

Festőpisztoly elektromos 600W-os festékszóró pisztolya

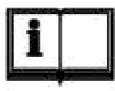

Használati
utasítás



A termék használata előtt figyelmesen olvassa el a használati utasítást.



Figyelem, elektromos áram!

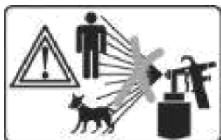

Ne irányítsa a festékáramot személyekre vagy állatokra.

Pro-Tech
shop

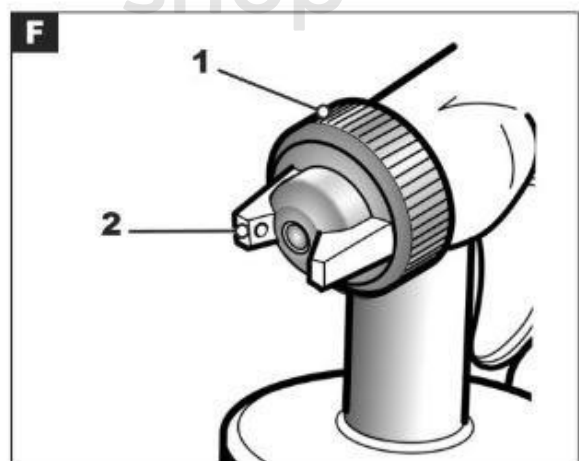
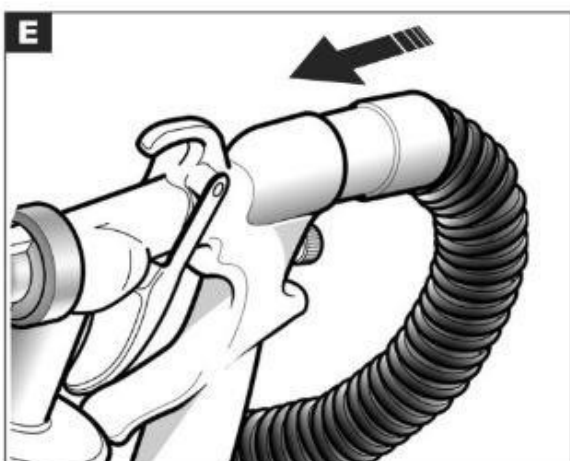
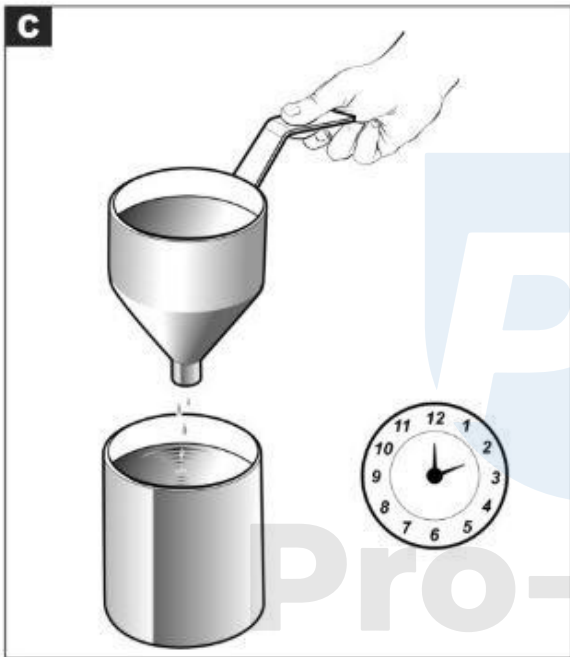
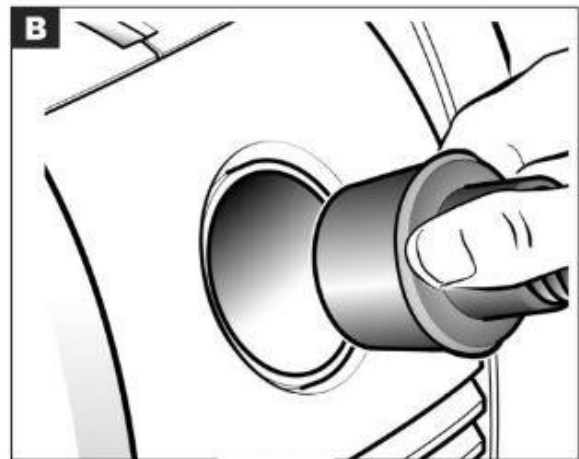
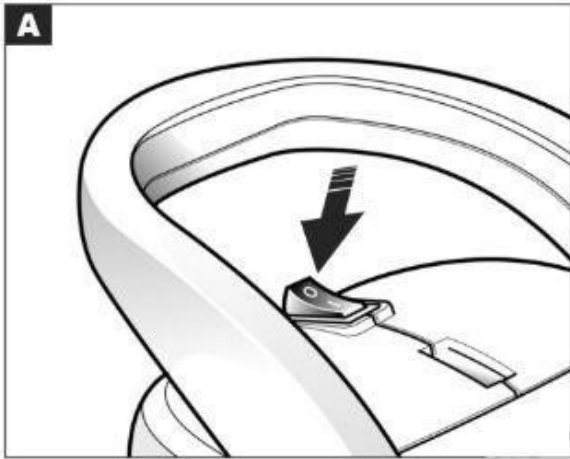

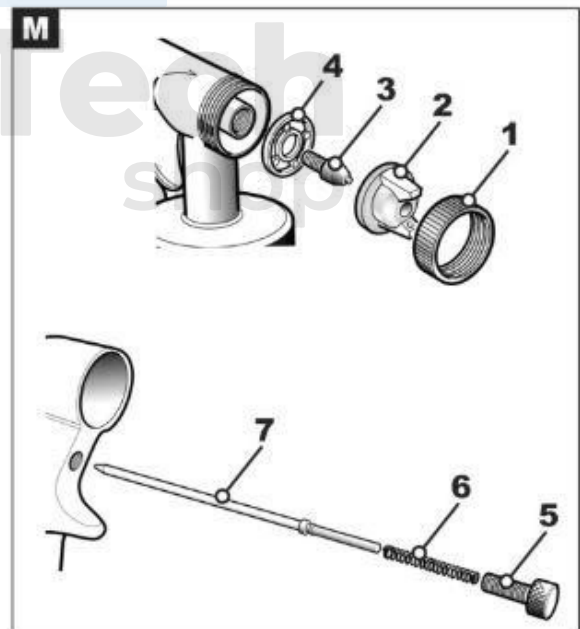
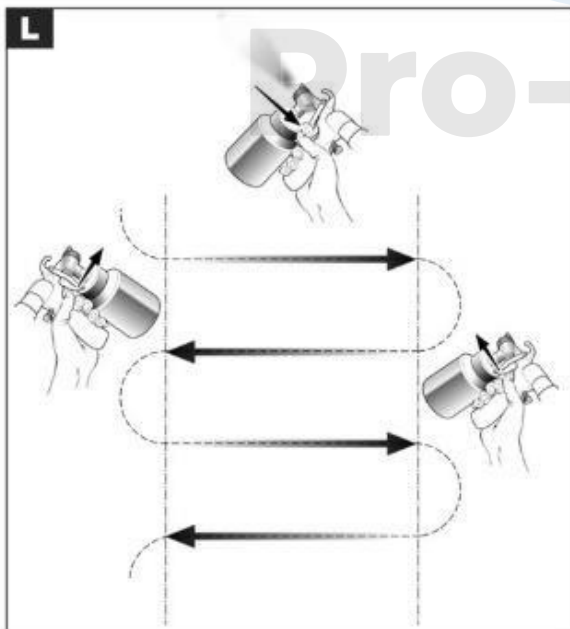
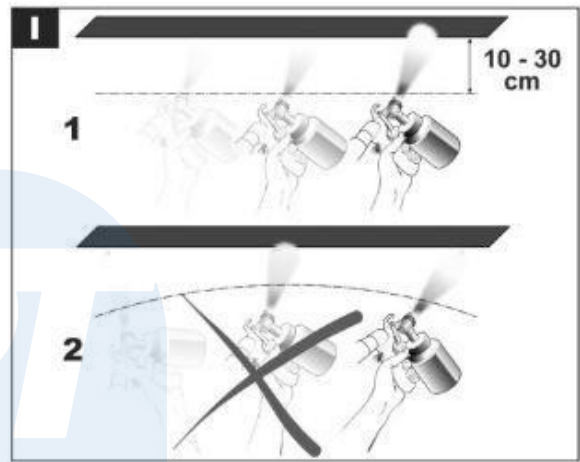
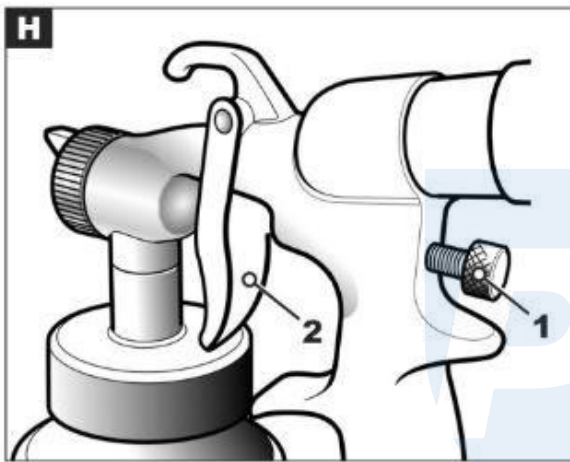
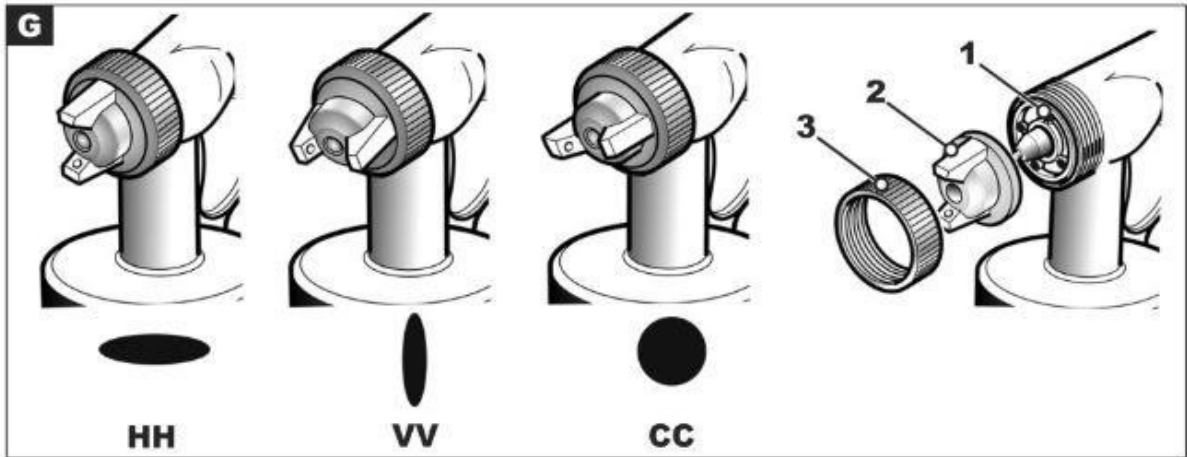

BEVEZETÉS

Köszönjük, hogy megvásárolta ezt a terméket, amely átesett a széles körű minőségbiztosítási folyamatunkon. A legnagyobb gondossággal ügyeltünk arra, hogy tökéletes állapotban érkezzen meg Önhöz. Abban a valószínűtlen esetben azonban, ha probléma merülne fel, vagy ha nem tudunk Önnek segítséget vagy tanácsot nyújtani, kérjük, ne habozzon kapcsolatba lépni ügyfélszolgálati osztályunkkal.

A termékre 2 év garancia vonatkozik, amely a vásárlás napjától kezdődően érvényes, és csak az eredeti vásárlóra vonatkozik. Ez a garancia csak az anyag- vagy kivitelezési hibából eredő észlelésekre vonatkozik, amelyek csak a garanciaidő alatt válnak nyilvánvalóvá, és nem terjed ki a fogyóeszközökre. A gyártó saját belátása szerint kijavítja vagy kicseréli a terméket, az alábbi rendelkezésekre is figyelemmel. A terméket a termék kézikönyvében megadott szabályoknak megfelelően használták, és nem használták vissza, illetve nem használták olyan célra, amelyre nem szánták. Hogy a terméket nem szerelték szét, nem módosították semmilyen módon, nem üzemeltették illetéktelen személyek, és nem használták bérleti célokra. A szállítás során keletkezett károk nem tartoznak a garancia hatálya alá, az ilyen károkért a szállító cég felel. A garancia keretében felmerülő igényeket első körben közvetlenül a kereskedőnél kell benyújtani a garanciaidőn belül. A terméket csak kivételes körülmények között szabad visszaküldeni a gyártónak. Ilyen esetben a fogyasztó felelőssége, hogy a terméket saját költségén visszaküldje, és gondoskodjon arról, hogy a termék megfelelően legyen csomagolva a szállítás közbeni sérülések elkerülése érdekében, és csatolja hozzá a hiba rövid leírását és a blokk vagy más vásárlást igazoló bizonylat másolatát. A gyártó a jelen garancia alapján nem vállal felelősséget semmilyen különleges, közvetlen, közvetett, véletlen vagy következményes veszteségért vagy kárért.

TERMÉKLEÍRÁS

A festőgép, egy többfokozatú centrifugális fúvóka a "HVLP" szórópisztollyal kombinálva tökéletes rendszer a precíziós festéshez. Használata nagyon egyszerű és teljesen biztonságos, mivel a maximális üzemi nyomás 0,15 bar. A csökkentett lakkszórás egészségesebbé teszi a munkakörnyezetet és festéket takarít meg. Mindezeket az előnyöket a "HVLP" (high volume low pressure) légrendszer használata garantálja a festéshez állandó nyomáson és légmennyiséggel.

LIQUIDÁCIÓ

A környezet védelme érdekében azon a területen, ahol a gépeket használják, kövesse a vonatkozó szabványokban megadott utasításokat. Ne dobja a csomagolást a szemétkébe. Ha lehetséges, újrahasznosítani kell. Ha a készüléket már nem tudja használni vagy megjavítani, szerelje szét az alkatrészeket, hogy külön hulladékba kerüljenek. Minden műanyag alkatrészen van egy azonosító kód, amely jelzi az alkatrészekben felhasznált anyagokat: ezt a jövőben újrahasznosításra használják.

BIZTONSÁG

Madárijesztő!

Az elektromos szerszám használata előtt figyelmesen olvassa el és alkalmazza az alábbi biztonsági szabályokat és utasításokat. Győződjön meg róla, hogy tudja, hogyan kell leállítani a gépet veszély esetén, mielőtt elkezdené a munkát. Tartsa ezeket az utasításokat biztonságos helyen, ahol szükség esetén könnyen előkeresheti őket.

Elektromos biztonsági szabályok

- 1 Ellenőrizze, hogy a tápfeszültség megegyezik-e a gépen feltüntetett értékkel.
- 2 Rendszeresen ellenőrizze a tápkábel sérülését vagy elöregedését. Ha a kábel már nem jó állapotban van, a gépet nem szabad használni. Cserélje ki eredeti cserekábelével.
- 3 A tápkábel vagy a hosszabbító nem haladhat át a szállító- vagy karbantartó berendezések mozgására használt területeken.
- 4 A festőgép kettős szigetelőrendszerrel készül. A kettős szigetelés növeli elektromos biztonság, ezért a gépet nem kell földelni.

Általános biztonsági szabályok

- 1 Használja a fogantyút a készülék mozgatásához. Ne érintse meg a tápkábelt vagy a tápcsövet.
- 2 Védje a gépet a nedvességtől.
- 3 Ha bármilyen tisztítási, karbantartási vagy egyéb műveletet szeretne végezni a gépen, húzza ki a készüléket a hálózatból, húzza ki a dugót a konnektorból anélkül, hogy meghúzná a tápkábelt.
- 4 Tartsa a permetezőgépet gyermekek, más személyek és állatok elől elzárva.
- 5 Ne célozzon személyekre vagy állatokra.

6 A gépet 15 év alatti személyek nem használhatják.



Madárijesztő!

Szigorúan tartsa be a következő biztonsági szabályokat.

A festőgépet elsősorban hideg vizes festékekkel való használatra tervezték. A felhasznált egyéb termékek (festékek, hígítók stb.) veszélyes, mérgező, robbanásveszélyes vagy maró anyagokat tartalmazhatnak.

- Figyelmesen olvassa el a felhasznált termék címkéjét (színek).
- A gép használatakor és tisztításakor maszk és kesztyű használata ajánlott.
- A gépet jól szellőző helyiségben használja.
- Kövesse a használt termék címkéjén található utasításokat. Csak olyan termékeket használjon, amelyek lobbanáspontja 22 °C-nál magasabb.
- Ne dohányozzon, és ne használjon szikrákat keltő tárgyakat, mivel a felhasznált oldószereket szörnyű lehet.

SZÁLLÍTÁS ÉS ELŐZETES ELLENŐRZÉS

Vegye ki a festőgépet a csomagolásból, győződjön meg arról, hogy az sértetlen, és gondosan rendezze el a géphez mellékelt dokumentumokat és mappákat.

- 1 Festőgép
- 2 Légtömlő pisztolyhoz
- 3 Fúvó vagy bemeneti csatlakozás
- 4 Viskozitásmérő
- 5 Festékszóró pisztoly' HVLP
- 6 Kézikönyv utasításokkal

Pro-Tech
shop

BEÁLLÍTÁS

- 1 Ellenőrizze, hogy a tápfeszültség megegyezik-e a gép műszaki címkéjén feltüntetett értékkel.
- 2 Győződjön meg róla, hogy a kapcsoló "O" (A) állásban van.
- 3 Csatlakoztassa a gép dugaszát a tápegységhez (legalább 1 200 W).
- 4 Csatlakoztassa a tömlőt a többfokozatú centrifugális fúvóhoz (B).
- 5 Szerelje fel a tartósíjat.

SZÍN ÉS FELHASZNÁLT ANYAGOK

A festégyártók gyakran adnak meg egy %-os hígítási arányt: ez általában ecsetes vagy hengeres alkalmazásra vonatkozik. A valóságban a pisztolyra vonatkozó %-nak magasabbnak kell lennie. Közölje a festékszállítóval, hogy a terméket HVLP (alacsony nyomású, nagy térfogatú) szórópisztollyal fogja felhordani. Ebben az esetben a terméket általában hígítani kell (próbáljon meg egy kis mennyiségű festéket hígítani, mielőtt a teljes mennyiséget hígítaná).

VISCOSITY

A "viszkozitás" egy műszaki kifejezés, amely azt jelzi, hogy egy termék folyékonyabb vagy sűrűbb: az előbbi esetben alacsony viszkozitásúnak, míg az utóbbi esetben magas viszkozitásúnak mondható. A viszkozitás mérése másodpercben van megadva. A viszkozitás méréséhez töltsen meg a viszkozitásmérőt festékkel, és jegyezze fel, mennyi idő alatt halad át a festék a viszkozitásmérő alján lévő lyukon (C). A mért idő a viszkozitás értéke, és DIN-S-ben van kifejezve.

ÁLTALÁNOS

Ez a gép 10 és legfeljebb 35 (35 DIN) közötti viszkozitású termékeket tud használni. A sokkal magasabb viszkozitású festékek csak vízdíszítható termékekkel használhatók külső és belső falfelületekhez. A festék mennyisége és típusa nagyon fontos.

A leggyakrabban használt termékek főbb viszkozitási értékei a következők:

Töltőanyag 10-20 DIN hígítás nélkül

Fafestékek 15 és 25 DIN között hígítás nélkül

Kétkomponensű festékek 20 és 35 DIN között, lásd a

gyártókat Olajfestékek 20 és 35 DIN között, lásd a

gyártókat

A termék gyártójának utasításai a hígítószer típusára és a hozzáadandó %-os mennyiségre vonatkozóan (5 és 50% között változhat).

A KEZELENDŐ TÁRGY VAGY FELÜLET ELŐKÉSZÍTÉSE

A jó eredmény elérése érdekében a kezelendő tárgyakat vagy felületet meg kell tisztítani.

- Távolítsa el a régi bevonatról a rozsdá- vagy vízkőmaradványokat, és szükség esetén csiszolópapírral törölje le őket.

- Olvassa el figyelmesen a festékes dobozon található utasításokat. A gyártók általában azt javasolják, hogy a festés előtt használjon fixálószer a legjobb eredmény elérése és különösen a festék megóvása érdekében.

A TERMÉK ELŐKÉSZÍTÉSE A FESTÉSHEZ

Rázd le magadról. Öntse a festéket a festékszóró pisztoly tartályába, de ne töltse fel teljesen (legfeljebb 3/4-ig). Használja a pálcát a termék felkeveréséhez (D). Hígítsa a terméket a gyártó utasításai szerint. Ha szükséges, adjon hozzá hígítót a KÉPZELÉS UTÁN TÖRÖKKÉNT vagy fadarabonként. A termék megfelelő hígításának ellenőrzése után a teljes térfogat hígítható.

HVLP SZÓRÓPISZTOLY

Helyezze fel a tálcát, és húzza meg szorosan. A kívánt permetezési mód kiválasztásához lazítsa meg a beállítógyűrűt (F - 1), állítsa be a pozíciót, és igazítsa a fúvókát (F - 2) úgy, hogy elérje (G):

HH Vízszintes

permetezés VV

Függőleges permetezés

CC Kerek permetezés

A tömítés (G - 1) 4 orientációs bevágást tartalmaz, amelyek segítenek a motorfúvóka (G - 2). A helyzetet egy alulról kiálló fogantyú biztosítja. A szórás típusának kiválasztása után húzza meg a beállítógyűrűt - 3). A vízszintes vagy függőleges (HH - VV) beállítások nagy területek esetén javasoltak. A kerek (CC) ehelyett kis tárgyakhoz vagy nehezen hozzáférhető területekhez (sarkok, szögek stb.) használható.

MŰKÖDÉS ÉS HASZNÁLAT

A porlasztó biztosítja a gép működéséhez szükséges sűrített levegőt. A festék csak a ravasz meghúzásakor kerül kifújásra a pisztolyból.

Kapcsolja be

Kapcsolja be/ki a kapcsolót a gép bekapcsolásához.

A lokovocei pisztoly bevezetése és használata

A permet könnyen beállítható az alábbiak szerint:

- Zárja be teljesen a beállítócsavart (H - 1) a jobbra fordításával.
- Tartsa lenyomva a kioldó gombot (H - 2), és lassan nyissa ki a festékcsavart (H - 1), amíg a megfelelő mennyiségű festéket el nem éri.
- A szórópisztolyt egyenletes mozgással kell mozgatni, és mindig azonos távolságban kell tartani (10 és 30 cm között, a felhasznált festéktől és a festék típusától függően), és mindenekelőtt mindig párhuzamosnak kell lennie a permetezendő tárgy felületével (I - 1).

Madárijesztő!

Soha ne használjon körkörös mozdulatokat: ez károsíthatja a felület minőségét (I - 2). Minden egyes mozgás végén engedje el a kioldó gombot, és nyomja meg újra, amikor a visszafelé irányuló mozgás megkezdődik. Így elkerülhetők a második réteg által okozott fugafoltok, különösen a nagyobb felületeken (L).

A mozgásnak vízszintesnek kell lennie, ha függőlegesen permetez, vagy függőlegesnek, ha vízszintesen permetez. A körkörös permetezés (CC) nagyobb távolságot igényel a permetezendő tárgytól. Minden esetben végezzen vizsgálatokat karton- vagy fadarabokon.

A LAKKOZÓGÉP TOVÁBBI HASZNÁLATA

A szerelvényt a tömlőhöz csatlakoztatva a festőgép matracok vagy más, nehezen hozzáférhető tárgyak fújására vagy felfújására is használható.

A GÉP KARBANTARTÁSA ÉS TISZTÍTÁSA

A festőgép minimális karbantartást igényel. Először válassza le a gépet a hálózatról. Tisztítsa meg a szerkezetet egy tiszta ruhával (szükség esetén vízzel vagy alkohollal átitatott ronggyal).

A FEGYVER KARBANTARTÁSA ÉS TISZTÍTÁSA

A pisztolyt minden használat után azonnal alaposan meg kell tisztítani. Ha a pisztoly belsejében lévő festék megszárad, a tisztítás sokkal nehezebb lesz, és a pisztoly többé nem lesz használható. A festék gyártója által ajánlott hígítóval (vagy oldószerrel) tisztítsa meg a pisztolyt egy jól szellőző helyiségben. Kövesse a leírt biztonsági utasításokat.

Festők fegyvere"

- Szerelje szét a tálcát.
- A maradék festéket öntse a tartályába, és zárja le, hogy a jövőben is felhasználható legyen.
- Öntse a hígítót (kis mennyiségben) a tartályba, rázza meg óvatosan a pisztolyt, és permetezze a tisztítótartályba. Ismétlje meg az eljárást, amíg a pisztoly teljesen tiszta nem lesz.
- Tisztítson meg minden festéknyomot a tartályon belül és kívül egyaránt.
- Tisztítsa meg a tartályfedél alatt található tömítést.

Problémamegoldás		
A probléma	Ok	Megoldás
A festék a festendő tárgyra csöpög	A termék túlságosan felhígult	Hígítatlan termék hozzáadása
	A porlasztó beállítása	Csökkentse a festékáramlást a csavar meghúzásával (H - 1)
	A mozgás túl lassú	Mozgassa a fegyvert rých?rých?ÿ
	A fegyver ravasza továbbra is Nyomtatva a	Fordított mozgásban uvol'nite spushf
	A fegyver távolságaf	Növelje a távolságot a a pisztoly és az alany
A festék felvitele gyenge vagy szabálytalan	Túl sűrű szín	Hígító hozzáadása
	A porlasztó beállítása	Növelje a festék mennyiségét a csavarral (H - 1)
	A mozgás túl rýchly	Lassabban mozgassa a fegyvert
	A pisztoly eltömődött	Tisztítsd meg a fegyvert". Tiszta belső fúvóka (M 3) nem fémes tárgy
	A fegyver távolságaf	Csökkentse a távolságot a a pisztoly és az alany
Nincs festéklefedettség	A szín nem elég Hígított	Hígító hozzáadása
	A festék túl magas viszkozitása	Ellenőrizze a viszkozitást termék
	A pisztoly eltömődött	Tisztítsd meg a fegyvert". Tiszta belső fúvóka (M - 3) nem fémes tárgy
	A tömlő kiszakadt vagy zalomila	Cserélje ki a tömlőt
	A légszűrő eltömődött	Vymeňte szűrő
	Szemcsés szín	Szükség esetén szín szűrővel vagy szűrővel
	Rosszul zárt tartály	Tisztítsa meg a tömítést és zárja le verem

Biztonsági okokból és a megfelelő működés biztosítása érdekében a tartály nem hermetikusan zárva van.

Zárt

Még teljesen zárt állapotban is lehet egy kis légáramlás.

Teljesítmény	Výkon	Munkavégzés nyomás	Flow air	Dížka Csövek	Kapacitás tartályok	Szállítás folyadékok
230 V 50 Hz	600 W	2 - 5 psi	180 -230 l/min	150 cm	1 L	450 - 550 ml/perc

